

P56500S



DK | Røgdetektor



Indhold

Teknisk information	2
Detektorbeskrivelse	3
Installation	4
Mobilapp	6
Ibrugtagning af enheden	8
Vedligeholdelse	10

Denne vejledning indeholder vigtige sikkerhedsoplysninger om installation og betjening af detektoren. Læs vejledningen grundigt, og gem den et sikkert sted til senere brug. Sæt andre beboere i bygningen ind i, hvordan detektoren fungerer.

Lav en evakueringsplan i tilfælde af brand, og gennemfør en evakueringsøvelse hver måned. Alle beboere i bygningen bør være bekendt med detektorens signaler, så de straks kan reagere på dem. Detektoren hjælper med at opdage langsomt ulmende flammer, som ledsages af tyk sort røg og kan vare i flere timer, inden de udvikler sig til en stor brand.

Bemærk!

Hvis der skal udføres byggearbejde på din grund, som kan forårsage store mængder støv, bør du afmontere detektoren fra monteringsdækslet for at beskytte den mod snavs. Hvis det ikke er muligt, kan du tildække detektorens åbninger med f.eks. en plastikpose, indtil arbejdet er færdigt. En tildækket detektor registrerer ikke røg. Fjern derfor altid tildækningen, når arbejdsdagen er færdig.

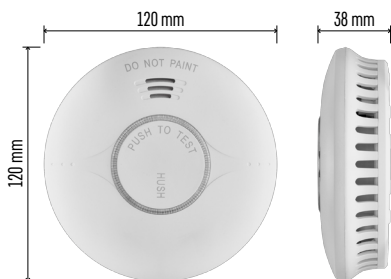

Teknisk information

Sensortype: fotoelektrisk celle
I overensstemmelse med standarden ČSN EN 14604:2006 + rev. 1:2008
Enhedens levetid: 10 år
Driftstemperatur og luftfugtighed: 0 °C til +40 °C, 5 % til 95 % (ikke-kondenserende)
Akustisk signalering: > 85 dB ved en afstand på 3 m
Strømforsyning: 2× 1,5 V AA-batterier
Strømforbrug: < 8 µA i standby-tilstand, < 60 mA i alarmtilstand
Wi-fi/Bluetooth-frekvens: 2,4 GHz, maks. 25 mW e.i.r.p.
Følsomhed for røgdetektering: 0,10 til 0,16 dB/m
Mål: 38 × 120 mm
Vægt: 124 g



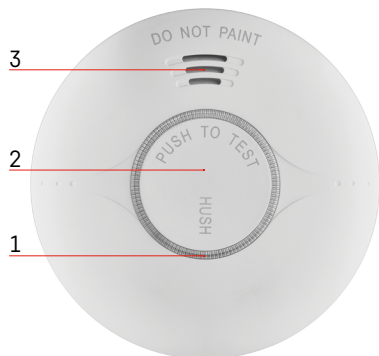

Detektorbeskrivelse

- 1 – LED
- 2 – hovedknap
- 3 – høj sirene



Installation

Installationen skal udføres af en kvalificeret person.

Den person, der udfører installationen, er ansvarlig for at installere produktet i overensstemmelse med gældende regler.

Hvis du er i tvivl, skal du overlade installationen til en kvalificeret fagmand.

Detektoren er ikke beregnet til brug i campingvogne.

Ideelt set bør der installeres en røgalarm i alle husets rum med undtagelse af køkkener, badeværelser og garager.

Hver etage i huset, inklusive trapper, bør have mindst én røgdetektor installeret.

Røgdetektoren skal placeres et sted, hvor du kan høre den, selv når du sover. Der kan f.eks. være i gangen foran soveværelset.

Monter detektoren i loftet i hvert soveværelse og i gangen foran soveværelset.

Hvis gangen er længere end 9 m, skal du installere en detektor i begge ender.

I et hus med flere etager skal detektorerne monteres på samme måde på hver etage.

På den måde er du også beskyttet mod røg, der stiger op ad trappen fra den nederste etage.

I kælderen skal du installere detektoren i loftet ved foden af trappen.

Undlad at installere detektoren på badeværelser eller i køkkener; damp fra vand eller mad kan forårsage falske alarmer.

I garagen kan alarmen blive udløst af udstødningen fra din bil.

Advarselsenhedens ventilationsåbninger må ikke tildækkes.

Brug ikke aerosoler i nærheden af eller på enheden.

Mal ikke på advarselsenheden.

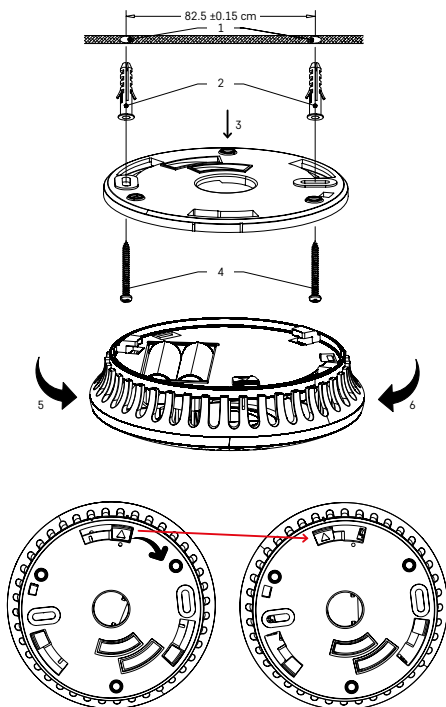

Installation af enheden på en væg

Bor to huller (Ø 5 mm) i væggen (1); afstanden mellem hullerne skal være 82 mm.

Sæt de vedlagte rawlplugs (2) i hullerne, placer monteringsdækslet (3), og fastgør det til væggen med skruer (4). Sæt batterier i detektoren, og foretag en funktionskontrol, se under "Testtilstand".

Hvis detektoren virker, som den skal, skal du placere bagsiden af detektoren mod monteringsdækslet, skubbe dækslet på de to fremspring og derefter dreje det (5, 6).

Bemærk!

Der gælder forskellige nationale regler for antallet og placeringen af røgdetektorer.

Hvis du er i tvivl, skal du kontakte brandvæsenet eller en anden relevant myndighed i det pågældende land.

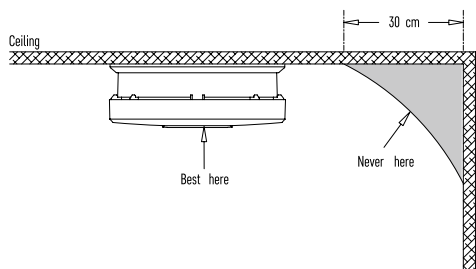

Diagram 1

Tegning af passende placering af detektoren

Ceiling – loft

Best here – bedst her

Never here – aldrig her

Not in this area – ikke i dette område

Anywhere in this area – alle steder i dette område

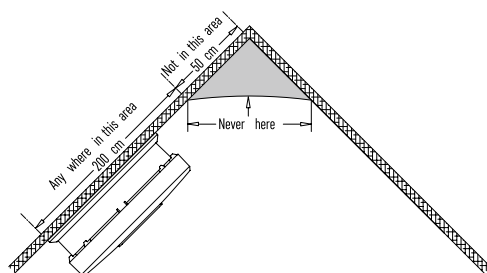

Diagram 2

Mobilapp

Detektorer kan styres ved hjælp af en mobilapp under iOS eller Android. Hent appen EMOS GoSmart til din enhed.



Tryk på knappen **Log ind**, hvis du har brugt appen før. Ellers skal du trykke på knappen **Registrer** og registrere dig.

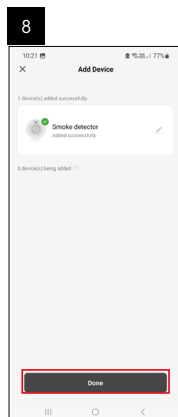
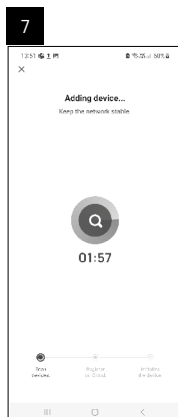
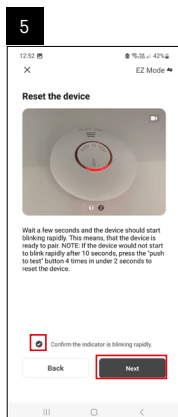
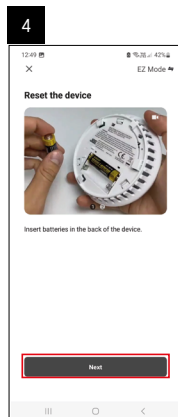
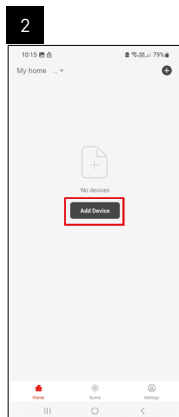
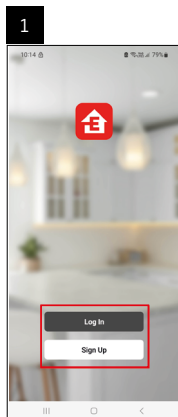

Parring af detektoren med appen

Sæt batterierne i detektoren; parringstilstanden aktiveres automatisk inden for 10 sekunder og varer i 4 minutter.

En rød LED begynder at blinke på forsiden af detektoren.

Aktivér Bluetooth og GPS på din mobile enhed.

Tryk på **Tilføj enhed** i appen.

Tryk på listen **GoSmart** til venstre, og tryk på ikonet P56500S.

Følg anvisningerne i appen, og indtast navn og adgangskode til dit 2,4 GHz wi-fi-netværk.

Detektoren parres med appen inden for 2 minutter; den røde LED holder op med at blinke.

Bemærk!

Gentag processen, hvis detektoren ikke parres.

5-GHz-wi-fi-netværk understøttes ikke.

Hvis detektoren allerede er parret med appen, aktiveres parringstilstanden ikke automatisk, når batterierne fjernes/udskiftes. Du skal aktivere den manuelt, se under "Manuel aktivering".

Manuel aktivering/deaktivering af parringstilstand

Tryk på hovedknappen 4 gange inden for 2 sekunder; parringstilstand aktiveres i 4 minutter.

Der lyder et bip, og den røde LED begynder at blinke.

For at aktivere parringstilstand skal du trykke på hovedknappen 1 gang; LED'en holder op med at blinke.

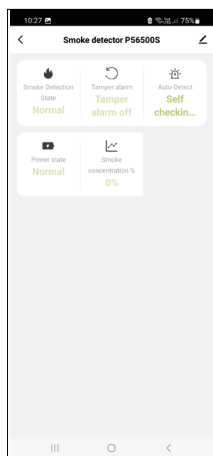

Beskrivelse af appens hovedmenu

1. Detektorstatus (normal tilstand eller alarmtilstand)

- appen viser en advarselsmeddelelse i tilfælde af en alarm

2. Advarsel om fjernelse

- appen viser en advarselsmeddelelse, hvis detektoren fjernes fra monteringsdækslet

3. Meddelelse om automatisk test

- appen viser en advarselsmeddelelse, når der foretages en funktionskontrol af detektoren

4. Batteriets opladningstilstand

- appen viser en advarselsmeddelelse, når batterispændingen falder til < 2,6 V

5. Røgkoncentration i %

- appen viser en advarselsmeddelelse, der angiver røgkoncentrationen 0%/25%/50%/75%/100%/125%/150%/175%/200%/225%/250%/255%
Alarmtilstand aktiveres ved koncentrationer på > 100 %



Ibrugtagning af enheden

Sæt batterier (2× 1,5 V AA) i batterirummet på bagsiden.

Brug kun alkaliske batterier med 1,5 V.

Brug aldrig genopladelige batterier med 1,2 V; enheden virker ikke med lavere spænding.

Sørg for at vende batterierne korrekt, så polerne vender rigtigt!

Hvis batterierne ikke er isat eller er isat forkert, vil monteringsdækslet ikke passe på detektoren!

Når batterierne er sat i, begynder den røde LED på detektorens forside at blinke inden for 10 sekunder – dette indikerer, at parringstilstand er aktiveret automatisk. Afslut parringen af enheden med mobilappen.

Når parringen er afsluttet, skal du foretage en funktionskontrol ved hjælp af hovedknappen.

Tryk længe på hovedknappen. Du hører 3 korte bip flere gange med 1,5 sekunds mellemrum, mens du holder knappen nede.

Det betyder, at detektoren virker.

Hvis detektoren virker, vil du se 1 LED-blink hvert 48. sekund.

Hvis du ikke hører nogen lyd, efter at du har trykket på testknappen, er der sandsynligvis en fejl, og du skal kontakte kundeservice. Det kan også skyldes, at batteriet er afladet.

TESTTILSTAND

Du kan foretage en funktionskontrol af detektoren, når du ønsker, eller efter hvert batteriskift.

Hold hovedknappen inde i cirka 5 sekunder. Detektoren bipper 3 gange i træk (efterfulgt af en pause på 1,5 sekund), og en rød LED blinker.

Hvis detektoren ikke bipper, skal du kontrollere batterierne og sikre, at detektoren er installeret korrekt.

Aktivér testtilstand 1 gang om ugen for at sikre, at alarmen fungerer.

Bemærk!

Den akustiske og optiske alarm under testen bruges kun til at angive, at detektoren virker.

Det betyder ikke, at der er registreret røg.

FEJLTILSTAND

Hvis detektoren er i fejltilstand, er den ikke funktionsdygtig.

Fejltilstand angives med 1 bip hvert 48. sekund.

Udskift straks batteriet, og kontrollér, at detektoren ikke er i stykker; rengør åbningerne i detektoren. Brug eventuelt en støvsuger. Foretag funktionskontrol af detektoren.

Hvis fejltilstanden fortsætter, efter at batterierne er blevet skiftet, skal du kontakte kundeservice.

AFLADEDE BATTERIER

Hvis batterierne i alarmen er ved at være afladede, lyder der et enkelt bip, samtidig med at den røde LED blinker hvert 48. sekund i mindst 30 dage, før batterierne løber tør. Udskift batterierne med det samme. Brug kun alkaliske batterier; brug aldrig genopladelige batterier.

Foretag funktionskontrol af detektoren.

Det anbefales at udskifte batterierne 1 gang om året som en sikkerhedsforanstaltning.

DETEKTORENS LEVETID

Detektoren har en levetid på 10 år fra produktion.

Når den periode er gået, må detektoren ikke længere bruges og skal udskiftes med en ny enhed.

Udskiftningsdatoen for detektoren er angivet på etiketten på bagsiden ved siden af "Udskift enhed".

Hvis du bruger flere detektorer, skal du huske at kontrollere udskiftningsdatoerne for hvert enkelt detektor!

ALARMADVARSEL

Hvis der registreres røg, begynder detektoren at udsende et akustisk + optisk signal.

Detektoren begynder at bippe kontinuerligt (3 bip efterfulgt af en pause flere gange efter hinanden), samtidig med at den røde LED blinker.

Alarmen vil være aktiv, indtil luften er rensset.

Hvis en alarm udløses, skal du straks evakuere bygningen og sørge for, at alle mennesker har forladt den.

Stands ikke op for at tilkalde hjælp eller samle dine ting.

Kontakt brandmyndighederne.

Vent, indtil luften er ren igen.

Fjern ikke batteriet for at afbryde alarmen – det vil deaktivere detektoren!

MANUEL AFBRYDELSE AF ALARM

Det akustiske signal fra alarmen kan afbrydes midlertidigt.

Tryk på hovedknappen; det akustiske signal afbrydes i 8 minutter.

Afbrydelsen angives ved, at den røde LED blinker én gang hvert 8. sekund.

Brug kun afbrydelsesfunktionen, hvis du er sikker på, at alarmen skyldes en fejl og for eksempel er forårsaget af damp,

røg fra madlavning eller brændt mad. Vent, indtil luften er ren igen.

Fjern ikke batterierne for at afbryde alarmen – det vil deaktivere detektoren!

Oversigt over mulige fejltilstande i detektoren

Tilstand	Afhjælpning
Testtilstand virker ikke	<ol style="list-style-type: none">1. Kontrollér, at batteriet er isat korrekt.2. Rengør detektoren.3. Hvis fejlen fortsætter, skal du returnere enheden.
Alarmindikation samtidig med 1 bip/1 blink af den røde LED hvert 48. sekund	Batterierne er næsten afladede; udskift dem.
Alarmen bipper hvert 48. sekund (detektoren er i fejltilstand).	<ol style="list-style-type: none">1. Rengør detektoren.2. Returner enheden, eller udskift den med en ny.
Enheden udsender tilfældigt en anden alarmlyd end normalt.	<ol style="list-style-type: none">1. Rengør detektoren, og kør en test.2. Flyt detektoren.3. Returner enheden, eller udskift den med en ny.



Vedligeholdelse

Produktet er designet til at fungere pålideligt i mange år, hvis det bruges korrekt. Her er et par råd til, hvordan du betjener produktet korrekt:

- Før du tager produktet i brug, skal du læse brugsanvisningen grundigt.
- Produktet skal udskiftes med et nyt efter 10 år; se udskiftningsdatoen på bagsiden.
- Rengør produktet regelmæssigt – mindst 1 gang om måneden. Fjern forsigtigt snavs og støv fra produktets ventilationsåbninger med en støvsuger.
- Mal ikke produktet over.
- Udsæt ikke produktet for direkte sollys, ekstrem kulde og fugt eller pludselige temperaturændringer. Dette kan reducere detektorens præcision.
- Anbring ikke produktet i områder, der er udsat for vibrationer og stød – det kan beskadige produktet.
- Udsæt ikke produktet for ekstreme tryk, stød, støv, høje temperaturer eller fugt – det kan forårsage funktionsfejl, reducere batteriernes levetid, beskadige batterierne og forårsage deformation af plastdele.
- Udsæt ikke produktet for regn eller høj fugtighed, dråber eller vandstænk.
- Anbring ikke åbne flammer på produktet som for eksempel et tændt stearinlys etc.
- Anbring ikke produktet i områder med utilstrækkelig luftgennemstrømning.
- Stik ikke genstande ind i produktets ventilationsåbninger; dæk ikke produktet til.
- Foretag ikke ændringer af produktets interne elektriske kredsløb – det kan forårsage skader og vil automatisk få garantien til at bortfalde. Produktet skal repareres af en fagmand.
- Brug en let fugtet og blød klud til at rengøre produktet. Brug ikke opløsningsmidler eller rengøringsmidler – de kan korrodere plastdelene og beskadige de elektriske kredsløb.
- Nedsænk ikke produktet i vand eller andre væsker.
- Hvis produktet bliver beskadiget eller defekt, må du ikke selv foretage reparationer. Aflever produktet til reparation det sted, hvor du har købt det.
- Batterierne må ikke kastes i ilden, skilles ad eller kortsluttes.
- Opbevares utilgængeligt for børn. Indtagelse kan føre til kemisk forgiftning, perforering af blødt væv og død. Alvorlig forgiftning kan forekomme inden for to timer. Søg omgående lægehjælp.
- Denne enhed er ikke beregnet til brug af personer (herunder børn), hvis fysiske, sensoriske eller mentale evner eller mangel på erfaring og ekspertise forhindrer sikker brug, medmindre de overvåges eller instrueres i brugen af apparatet af en person, der er ansvarlig for deres sikkerhed. Børn skal hele tiden være under opsyn, når de er i nærheden af enheden.

Kundeservice:

EMOS spol. s r.o.
Lipnická 2844
Přerov
750 02

Fabrik:

Zhejiang Jiaboer Electronic Technology Co., Ltd
No. 72, Dayantou, Tingshan Village, Dayuan Town,
Fuyang District, Hangzhou City, Zhejiang Province, Kina

Der er udstedt en overensstemmelseserklæring for produktet.
Du kan finde vejledningen på: <http://www.emos.eu/download>.





GB | Hereby, EMOS spol. s r.o., declares that the radio equipment type P56500S (TSS380C-HW) is in compliance with Directive 2014/53/EU. The full text of the EU declaration of conformity is available at the following internet address: <http://www.emos.eu/download>.

CZ | Tímto EMOS spol. s r.o. prohlašuje, že typ rádiového zařízení P56500S (TSS380C-HW) je v souladu se směrnicí 2014/53/EU. Úplné znění EU prohlášení o shodě je k dispozici na těchto internetových stránkách <http://www.emos.eu/download>.

Zařízení lze provozovat na základě všeobecného oprávnění č. VO-R/10/05.2025-5 v platném znění.

SK | EMOS spol. s r.o. týmto vyhlasuje, že rádiové zariadenie typu P56500S (TSS380C-HW) je v súlade so smernicou 2014/53/EÚ. Úplné EÚ vyhlásenie o zhode je k dispozícii na tejto internetovej adrese: <http://www.emos.eu/download>.

PL | EMOS spol. s r.o. niniejszym oświadcza, że typ urządzenia radiowego P56500S (TSS380C-HW) jest zgodny z dyrektywą 2014/53/UE. Pełny tekst deklaracji zgodności UE jest dostępny pod następującym adresem internetowym: <http://www.emos.eu/download>

 Zgodnie z przepisami Ustawy o ZSEiE zabronione jest umieszczanie łącznie z innymi odpadami zużytego sprzętu oznakowanego symbolem przekreślonego kosza. Użytkownik, chcąc pozbyć się sprzętu  elektronicznego i elektrycznego, jest zobowiązany do oddania go do punktu zbierania zużytego sprzętu. W sprzęcie nie znajdują się składniki niebezpieczne, które mają szczególnie negatywny wpływ na środowisko i zdrowie ludzi. Obecność w sprzęcie niebezpiecznych substancji, mieszanin oraz części składowych ma potencjalny (szkodliwy) wpływ dla środowisko i zdrowie ludzi.

HU | EMOS spol. s r.o. igazolja, hogy a P56500S (TSS380C-HW) típusú rádióberendezés megfelel a 2014/53/EU irányelvnek. Az EU-megfelelőségi nyilatkozat teljes szövege elérhető a következő internetes címen: <http://www.emos.eu/download>.

SI | EMOS spol. s r.o. potrjuje, da je tip radijske opreme P56500S (TSS380C-HW) skladen z Direktivo 2014/53/EU. Celotno besedilo izjave EU o skladnosti je na voljo na naslednjem spletnem naslovu: <http://www.emos.eu/download>

RS|HR|BA|ME | EMOS spol. s r.o. ovime izjavljuje da je radijska oprema tipa P56500S (TSS380C-HW) u skladu s Direktivom 2014/53/EU. Cjeloviti tekst EU izjave o sukladnosti dostupan je na sljedećoj internetskoj adresi: <http://www.emos.eu/download>.

DE | Hiermit erklärt EMOS spol. s r.o., dass der Funkanlagentyp P56500S (TSS380C-HW) der Richtlinie 2014/53/EU entspricht. Der vollständige Text der EU-Konformitätserklärung ist unter der folgenden Internetadresse verfügbar: <http://www.emos.eu/download>.

UA | Цим підприємство EMOS spol. s r.o. проголошує, що тип радіообладнання P56500S (TSS380C-HW) відповідає Директивам 2014/53/EU. Повний текст ЄС проголошення про відповідність можна знайти на цьому сайті <http://www.emos.eu/download>.

RO|MD | Prin prezenta, EMOS spol. s r.o. declară că tipul de echipamente radio P56500S (TSS380C-HW) este în conformitate cu Directiva 2014/53/UE. Textul integral al declarației UE de conformitate este disponibil la următoarea adresă internet: <http://www.emos.eu/download>.

LT | Aš, EMOS spol. s r.o. patvirtinu, kad radijo įrenginių tipas P56500S (TSS380C-HW) atitinka Direktyvą 2014/53/ES. Visas ES atitikties deklaracijos tekstas prieinamas šiuo interneto adresu: <http://www.emos.eu/download>.

LV | Ar šo EMOS spol. s r.o. deklarē, ka radioiekārta P56500S (TSS380C-HW) atbilst Direktīvai 2014/53/ES. Pilns ES atbilstības deklarācijas teksts ir pieejams šādā interneta vietnē: <http://www.emos.eu/download>.

EE | Käesolevaga deklareerib EMOS spol. s r.o. et käesolev raadioseadme tüüp P56500S (TSS380C-HW) vastab direktiivi 2014/53/EL nõuetele. Eli vastavusdeklaratsiooni täielik tekst on kättesaadav järgmisel internetiaadressil: <http://www.emos.eu/download>.

BG | С настоящото EMOS spol. s r.o. декларира, че този тип радиосъоръжение P56500S (TSS380C-HW) е в съответствие с Директива 2014/53/ЕС. Цялостният текст на ЕС декларацията за съответствие може да се намери на следния интернет адрес: <http://www.emos.eu/download>.

FR|BE | Le soussigné, EMOS spol. s r.o., déclare que l'équipement radioélectrique du type P56500S (TSS380C-HW) est conforme à la directive 2014/53/UE. Le texte complet de la déclaration UE de conformité est disponible à l'adresse internet suivante: <http://www.emos.eu/download>.

IT | Il fabbricante, EMOS spol. s r.o. dichiara che il tipo di apparecchiatura radio P56500S (TSS380C-HW) è conforme alla direttiva 2014/53/UE. Il testo completo della dichiarazione di conformità UE è disponibile al seguente indirizzo Internet: <http://www.emos.eu/download>.

NL | Hierbij verklaar ik, EMOS spol. s r.o., dat het type radioapparatuur P56500S (TSS380C-HW) conform is met Richtlijn 2014/53/EU. De volledige tekst van de EU-conformiteitsverklaring kan worden geraadpleegd op het volgende internetadres: <http://www.emos.eu/download>.

ES | Por la presente, EMOS spol. s r.o. declara que el tipo de equipo radioeléctrico P56500S (TSS380C-HW) es conforme con la Directiva 2014/53/UE. El texto completo de la declaración UE de conformidad está disponible en la dirección Internet siguiente: <http://www.emos.eu/download>.

PT | O(a) abaixo assinado(a) EMOS spol. s r.o. declara que o presente tipo de equipamento de rádio P56500S (TSS380C-HW) está em conformidade com a Diretiva 2014/53/UE. O texto integral da declaração de conformidade está disponível no seguinte endereço de Internet: <http://www.emos.eu/download>.

GR|CY | Με την παρούσα ο/η EMOS spol. s r.o. δηλώνει ότι ο ραδιοεξοπλισμός P56500S (TSS380C-HW) πληροί την οδηγία 2014/53/ΕΕ. Το πλήρες κείμενο της δήλωσης συμμόρφωσης ΕΕ διατίθεται στην ακόλουθη ιστοσελίδα στο διαδίκτυο: <http://www.emos.eu/download>.

SE | Härmed försäkrar EMOS spol. s r.o. att denna typ av radioutrustning P56500S (TSS380C-HW) överensstämmer med direktiv 2014/53/EU. Den fullständiga texten till EU-försäkran om överensstämmelse finns på följande webbadress: <http://www.emos.eu/download>.

FI | EMOS spol. s r.o. vakuuttaa, että radiolaitetyypin P56500S (TSS380C-HW) on direktiivin 2014/53/EU mukainen. EU-vaatimustenmukaisuusvakuutuksen täysimittainen teksti on saatavilla seuraavassa internetosoitteessa: <http://www.emos.eu/download>.

DK | Hermed erklærer EMOS spol. s r.o., at radioudstyrstypen P56500S (TSS380C-HW) er i overensstemmelse med direktiv 2014/53/EU. EU-overensstemmelseserklæringens fulde tekst kan findes på følgende internetadresse: <http://www.emos.eu/download>.